

CRANK CASE クランクケース部

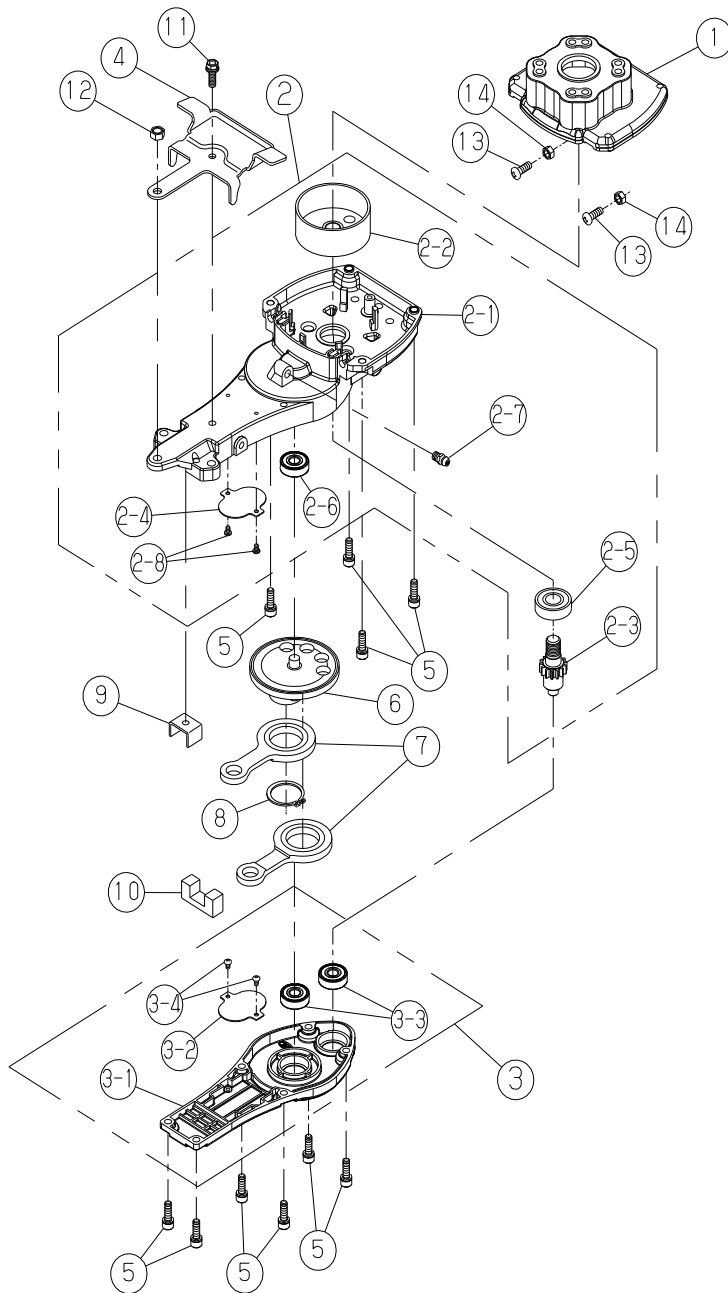

No. 符号	CODE 図番	ITEM 名称	QTY 数量	UNIT PRICE	NOTE 備考
1	TE1-A041000	CLUTCH CASE クラッチケース	1		
2	TE5-0013000	CRANK CASE UPPER ASSY クランクケース上組立	1		
2-1	TE5-A005000	CRANK CASE UPPER クランクケース上	1		
2-2	136-145	DRUM ドラム	1		
2-3	TE1-A050000	PINION L ピニオンギアL	1		
2-4	TE1-A045000	SLIDE PLATE ロッドスライド板	1		
2-5	K354-060010	BEARING UU 6001 深溝玉軸受UU 6001	1		
2-6	K353-006080	BEARING ZZ 608 深溝玉軸受ZZ 608	1		
2-7	R055-000100	GREASE NIPPLE グリスニップル	1		
2-8	K010-030050	SCREW M3×5 なべ小ねじ M3×5	2		
3	TE5-0002000	CRANK CASE LOWER ASSY クランクケース下組立	1		
3-1	TE5-A006000	CRANK CASE LOWER クランクケース下	1		
3-2	TE1-A045000	SLIDE PLATE ロッドスライド板	1		
3-3	K353-006080	BEARING ZZ 608 深溝玉軸受ZZ 608	2		
3-4	K010-030050	SCREW M3×5 なべ小ねじ M3×5	2		
4	TE1-A059000	FRONT STOPPER フロントストッパー	1		
5	K081-05016T	BOLT M5×16 六角穴付ボルトP2M5×16	10		
6	TE1-A043000	CRANK GEAR クランクギア完	1		
7	TE1-A044000	ROD ASSY ロッド	2		
8	K283-026000	SNAP RING STW26 C形止め輪STW 26	1		
9	A325-103004	BRACKET 振れ止め	1		
10	A286-112004	FELT フェルト	1		
11	K073-050146	BOLT M5×14 フランジソケット M5×14	1		
12	K164-060000	Uナット M6 NUT M6	1		
13	K010-050100	なべ小ねじ M5×10 SCREW M5×10	2		
14	K151-050000	六角ナット2 M5 NUT M5	2		

#REF!

BLADE 刈刃部

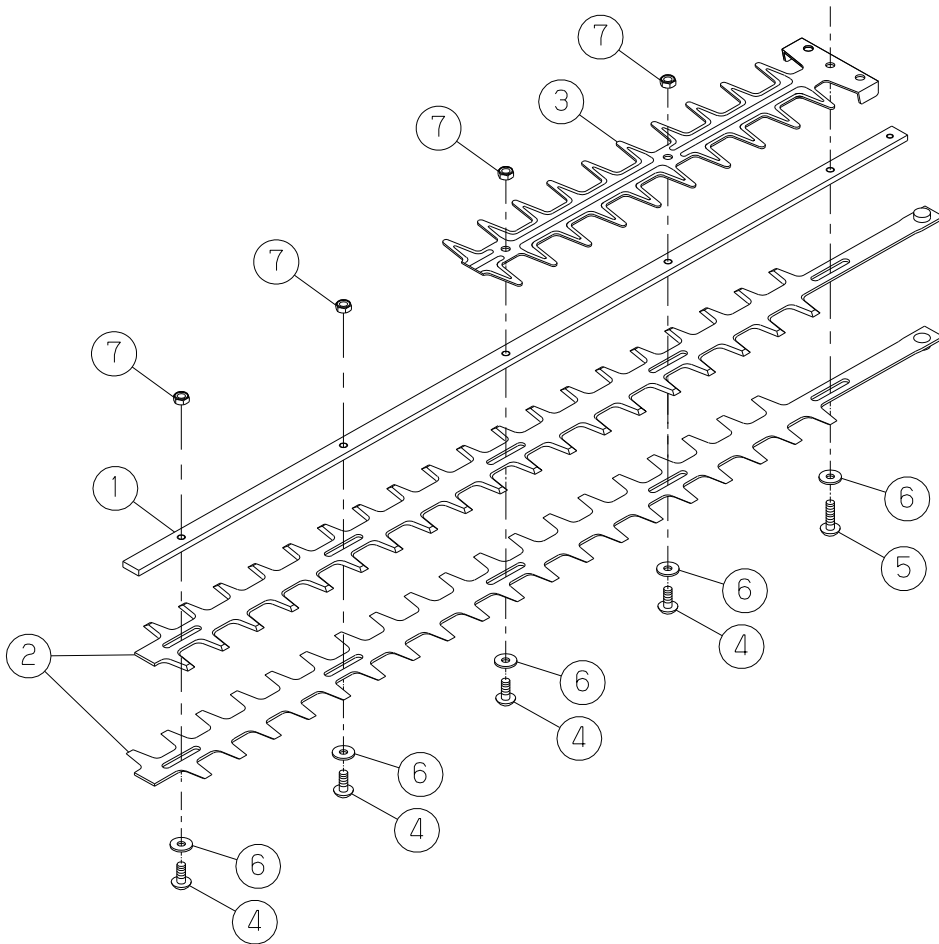

No. 符号	CODE 図番	ITEM 名称	QTY 数量	UNIT PRICE	NOTE 備考
1	TE1-A056000	GUIDE PLATE 押え板	1		
2	TE4-B330700	BLADE 上下刃完	2		
3	A287-110002	BLADE GUARD ブレードガード	1		
4	A040-002009	SCREW 刃スライドビス	4		L=19
5	G040-005000	SCREW 刃スライドビス	1		L=26
6	008-250	WASHER 刃スライドワッシャ	5		
7	K164-060000	NUT M6 Uナット M6	4		

HANDLE ハンドル部

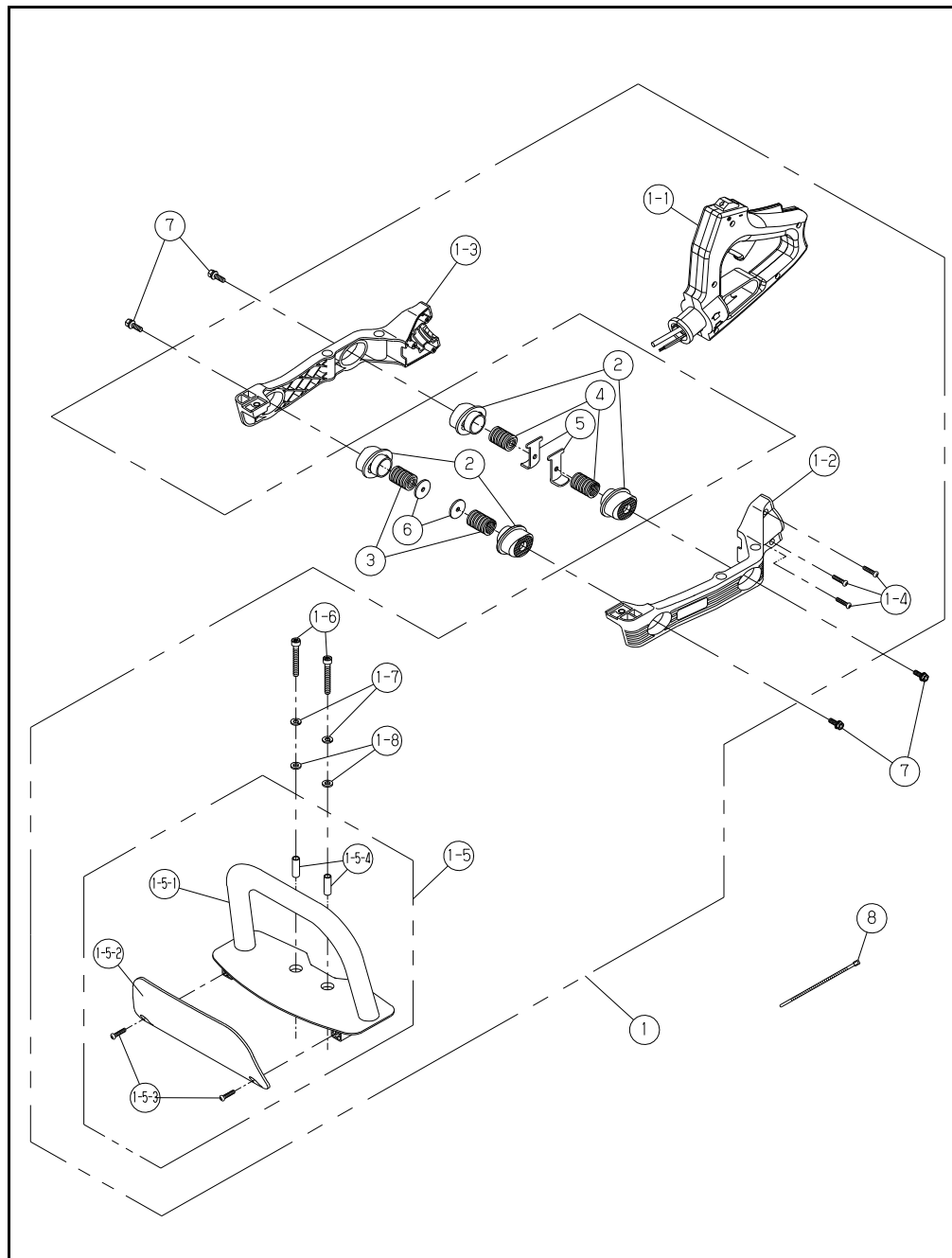

No. 符号	CODE 図番	ITEM 名称	QTY 数量	UNIT PRICE	NOTE 備考
1	TE2-5033000	HANDLE ASSY ハンドル組立	1		
1-1	TE2-1052000	REAR HANDLE ASSY リアハンドル組立	1		分解図有り
1-2	TE2-5002000	FRAME L ASSY 防振フレームL組立	1		分解図有り
1-3	TE2-5003000	FRAME R ASSY 防振フレームR組立	1		分解図有り
1-4	K110-401602	TAPPING SCREW 4.0×16 なベタッピン2 4.0×16	3		
1-5	TE2-3003000	FRONT HANDLE ASSY フロントハンドル組立	1		
1-5-1	TE2-3003010	FRONT HANDLE フロントハンドル	1		
1-5-2	TE2-3003020	PROTECTOR プロテクター	1		
1-5-3	K113-401602	TAPPING SCREW 4.0×16 トラスタッピン2 4.0×16	2		
1-5-4	K232-060250	SPACER 巻きブッシュ 6×25.0	2		
1-6	K077-06045K	BOLT M6×45 TORX穴付ボルトM6×45	2		
1-7	K210-060000	SPRING WASHER ばね座金2 6	2		
1-8	K207-060163	WASHER 6.0×1.6 平座金 ねじ用 6.0×1.6	2		
2	TE2-5012000	DAMPER 防振ダンパー	4		
3	G002-000230	SPRING 2.6 20 29 圧縮バネ2.6 20 29	2		
4	G002-000240	SPRING 2.6 20 31 圧縮バネ2.6 20 31	2		
5	TE1-A058000	REAR STOPPER リアストッパー	2		
6	G018-000160	WASHER 5.2 24 2.0 ワッシャー5.2 24 2.0	2		
7	K055-05016W	BOLT M5×16 +アブセットP3 M5×16	4		
8	R035-001600	BAND CV-100B 結束バンド CV-100B	1		

HANDLE ASSY ハンドル組立

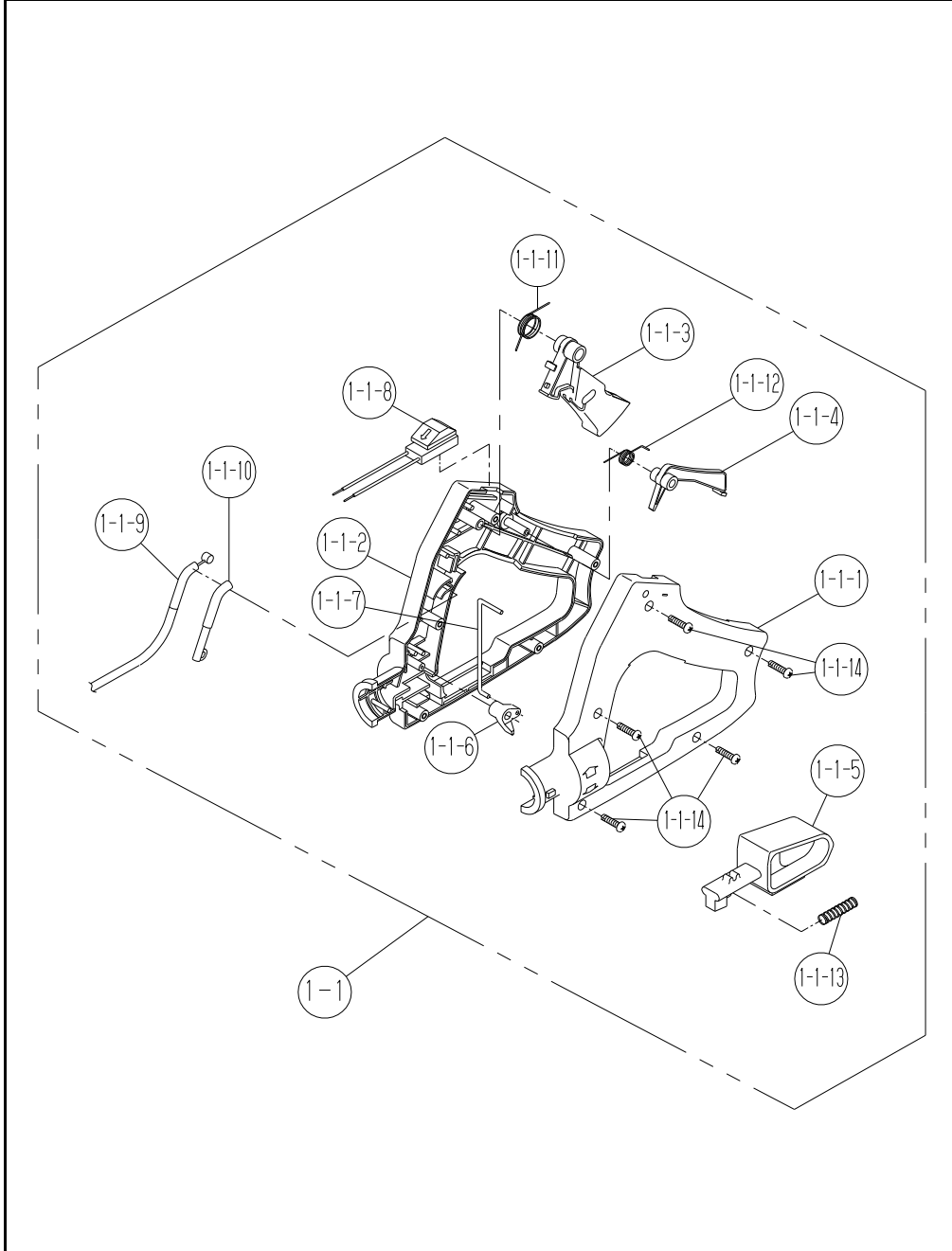

No. 符号	CODE 図番	ITEM 名称	QTY 数量	UNIT PRICE	NOTE 備考
1-1	TE2-1052000	REAR HANDLE ASSY リアハンドル組立	1		
1-1-1	TE2-1007010	REAR HANDLE L リアハンドルL	1		
1-1-2	TE2-1007020	REAR HANDLE R リアハンドルR	1		
1-1-3	TE2-1007030	THROTTLE LEVER スロットルレバー	1		
1-1-4	TE2-1007040	SAFETY LEVER 安全レバー	1		
1-1-5	TE2-1007050	LOCK LEVER ロックレバー	1		
1-1-6	TE2-1007070	LOCK PIN STOPPER ロックピンストッパー	1		
1-1-7	TE2-1007060	ROD ロッド	1		
1-1-8	G014-222004	SLIDE SWITCH 433 スライドSW組立 433	1		
1-1-9	G010-002160	THROTTLE CABLE スロットルケーブル	1		
1-1-10	TE2-1008010	SPACER スペーサー	1		
1-1-11	G003-000030	TORSION SPRING 1.0 14 ネジリバネ1.0 14	1		
1-1-12	G003-000040	TORSION SPRING 0.9 8.4 ネジリバネ0.9 8.4	1		
1-1-13	A002-050004	COMPRESSION SPRING 圧縮バネ	1		
1-1-14	K110-401602	TAPPING SCREW 4.0×16 なべタッピン2 4.0×16	5		

HANDLE ハンドル部

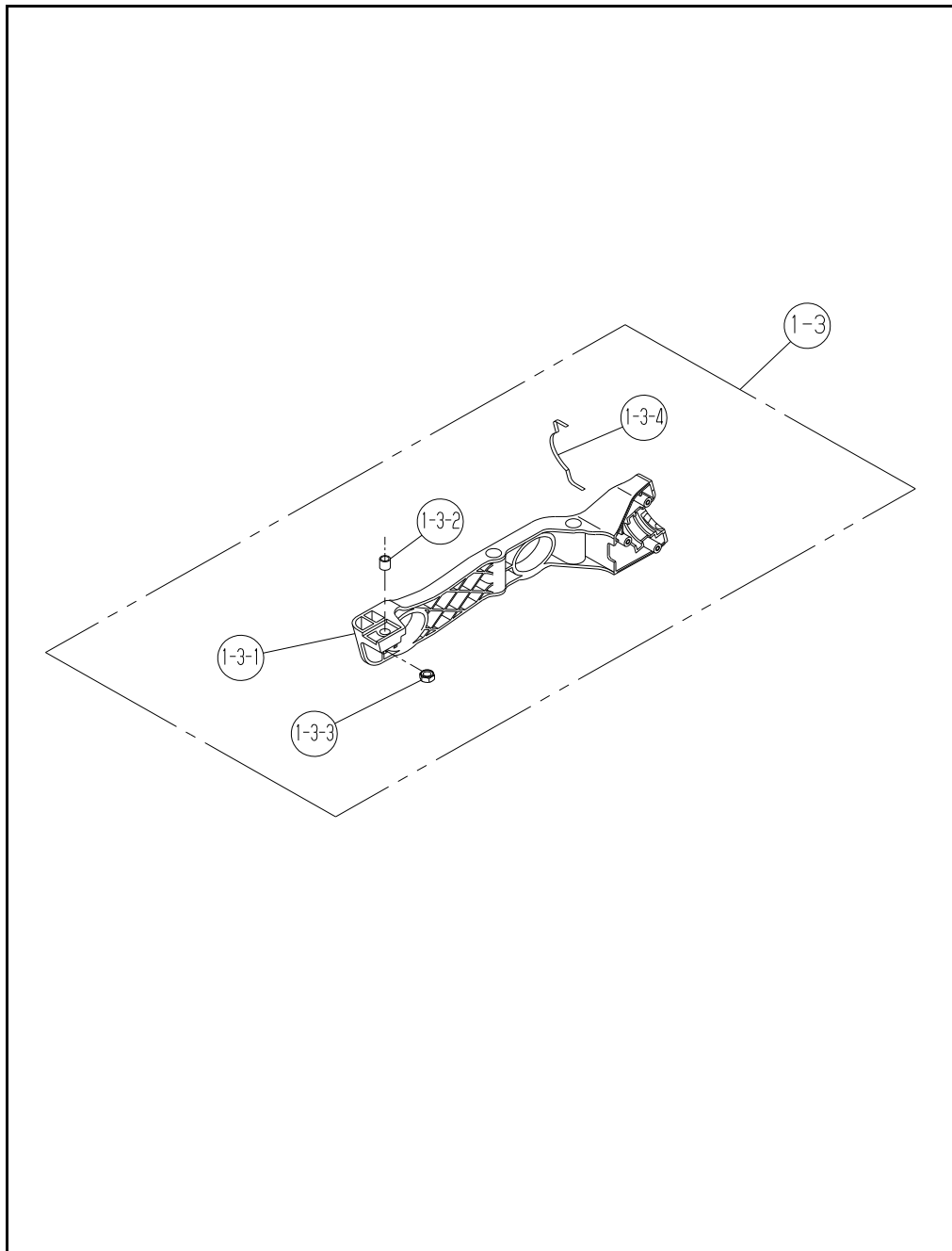

No. 符号	CODE 図番	ITEM 名称	QTY 数量	UNIT PRICE	NOTE 備考
1-3	TE2-5003000	FRAME R ASSY 防振フレームR組立	1		
1-3-1	TE2-5003010	FRAME R 防振フレームR	1		
1-3-2	K232-060800	SPACER 巻きブッシュ 6×8.0	1		
1-3-3	K164-060000	NUT M6 Uナット M6	1		
1-3-4	G052-000990	LINE SEAL ラインシール	1		